

# 第47回国頭地区新人バレーボール大会組み合わせ表(男子)

28日

宜野座村総合体育館

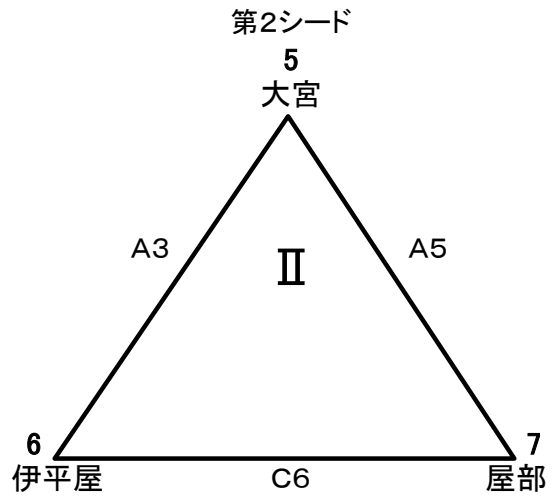
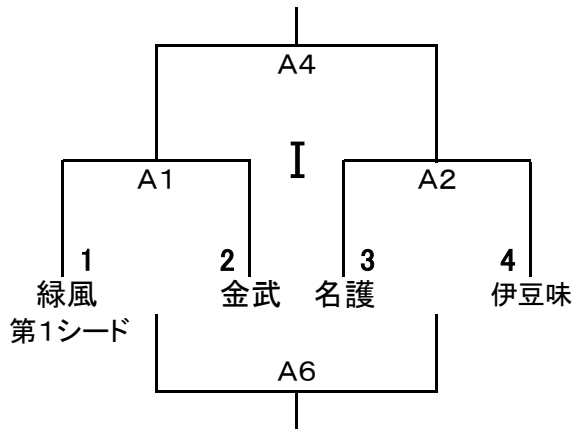

※ブロックIIのチームは、10:00以降の会場入りを協力お願いします。

## 決勝トーナメント

29日

宜野座村総合体育館

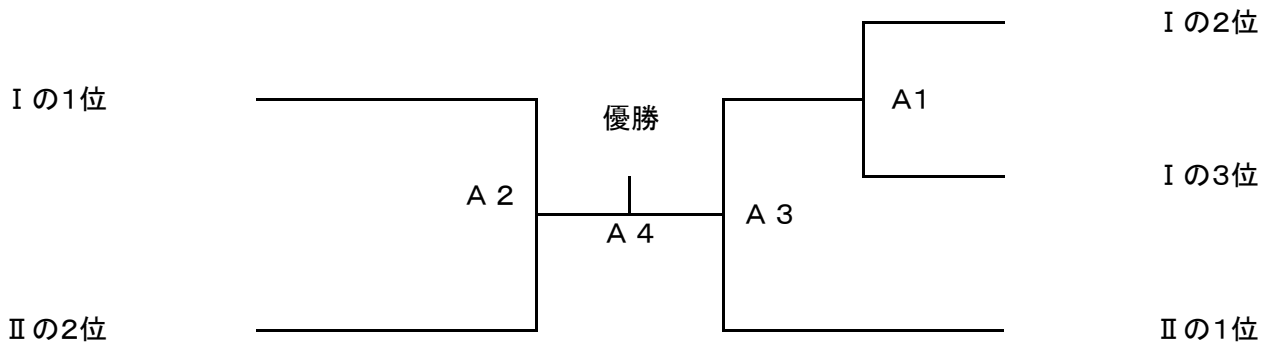

# 第47回国頭地区新人バレーボール大会組み合わせ表(女子)

28日 名護中学校体育館(D・Eコート)

28日 宜野座村総合体育館(A・B・Cコート)

